



Guia do Usuário

YDM 4109 TR



• As funções e o design deste produto estão sujeitos a alteração sem aviso prévio.

INTRODUÇÃO

Para viver com tranquilidade, é preciso manter seguros sua casa, seus pertences e a si mesmo. As Soluções Digitais da Yale para Segurança de Portas contribuem para que você possa aproveitar sua vida sem preocupações. Nesses produtos, combinamos nossa longa experiência na produção de fechaduras seguras e confiáveis, com tecnologia de ponta para sua conveniência e segurança.

Com todas essas facilidades voltadas para segurança e conveniência, as Soluções Digitais da Yale oferecem a você mais do que apenas segurança. Colocamos muito de nosso esforço no design desses produtos, para que a sua Fechadura Digital Yale possa de fato contribuir para a beleza de sua porta ao mesmo tempo em que o mantém em segurança.

O futuro em soluções para portas já está aqui e pronto para ser usado. Livre-se de todas suas preocupações com a segurança da sua casa e utilize uma Solução Digital da Yale.

Destrave sua vida!

<http://www.yale.com.br>

The world's favorite lock



Começando a Utilizar

Medidas de Segurança	4
Funções do Produto	5
Instruções Simplificadas	6

Instruções

Instruções	10
-------------------	----

Identificação - Visão Geral dos Componentes

Como Utilizar	12
----------------------	----

Senha Mestre

Senha para Acesso

Guia para Impressão Digital

Modo Normal: Utiliza Impressão Digital

Modo de Segurança: Utiliza Impressão Digital

Remover Impressão Digital

Fechando a Porta

Abrindo a Porta por Dentro

Configurações	20
----------------------	----

Função Anti Violação - Configuração de Volume

Função Automático / Manual - Mudar para Modo / Impressão Digital

Função Voz / Melodia - Configuração de Idioma

Fechamento Forçado

Funções de Segurança	26
-----------------------------	----

Função Alarme

Função de Bloqueio Automático - Senha falsa

Funções Adicionais

Opções	27
---------------	----

Módulo Controle Remoto

Controle Remoto

Atendimento ao Cliente	30
-------------------------------	----

Suprimento Emergencial de Energia em caso de Pilhas / Descarregadas

Solicitações ao departamento de Atendimento ao Cliente em caso de falhas

MEDIDAS DE SEGURANÇA

Leitura Indispensável!!! Por favor, leia estas instruções com cuidado para sua própria segurança.

Não instale a unidade deixando-a exposta ao sol e a chuva.



Tome cuidado para não divulgar sua senha a pessoas não autorizadas.



Usuários que tenham impressões digitais atípicas (de difícil registro) não devem ser cadastrados para verificação de impressão digital.



* Os módulos de escaneamento de impressões digitais não reconhecem digitais com água ou quaisquer outros materiais e disparam alarmes sonoros.

Não force o produto utilizando ferramentas.

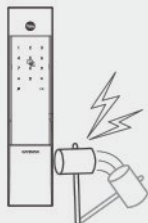

Por favor, guarde sua senha com cuidado.

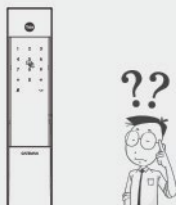

Certifique-se do fechamento adequado da porta quando sair.



Tome cuidado para não bater na maçaneta, pois ela pode machucar.

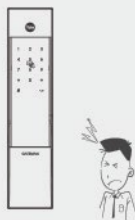

Mantenha quaisquer materiais estranhos distantes do sensor de impressões digitais para mantê-lo limpo e não o utilize com o dedo molhado.



Não espirre água diretamente no produto e não utilize produtos químicos como benzina, tiner, álcool ou solventes quando for limpá-lo.

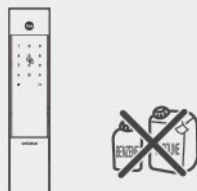

Atenção: Certifique-se do cumprimento das instruções acima para evitar ferimentos e danos nas propriedades.

1 - Método de verificação de impressão digital de um toque (escaneamento fácil)

Foi aplicada uma tecnologia de escaneamento fácil para realizar de maneira conveniente a leitura de impressão digital de uma só vez, sem necessidade de abrir e fechar o receptor para colocar o dedo.

2 - Função de toque com a palma da mão

Para evitar que a senha seja exposta através de resíduos das impressões digitais após a abertura da porta, uma nova tecnologia foi adotada para concluir o processo de abertura tocando o teclado com a palma da mão após inserir a senha.

3 - Função teclado inteligente

Um método distinto de iluminação no qual cada número do teclado foi projetado separadamente, para que os usuários possam avaliar intuitivamente como a função selecionada opera e se ela está funcionando normalmente.

4 - Função de guia por voz

O guia por voz é oferecido para informar sobre o status da operação e sobre como configurar cada modo e função, para que a utilização se torne mais fácil e conveniente.

5 - Sistema de Controle Remoto

Para utilizar um controle remoto basta instalar o Módulo de Controle Remoto (opcional). Ele permite você abrir e fechar a fechadura com um simples acionamento.

INSTRUÇÕES SIMPLES

1 - Cadastramento de senha de acesso



Pressione o botão de registro ①

Pressione as teclas 1 e 1

Insira a senha (6 a 12 dígitos)

Pressione o botão de registro ①

2 - Cadastramento de senha mestre

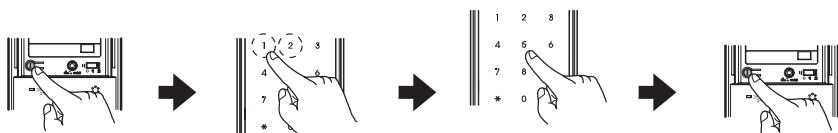

Pressione o botão de registro ①

Pressione as teclas 1 e 2

1 – Insira a senha mestre atual
2 – Pressione a tecla #
3 – Insira a nova senha mestre (6 dígitos)

Pressione o botão de registro ①

3 - Configuração de modo normal (impressão digital)

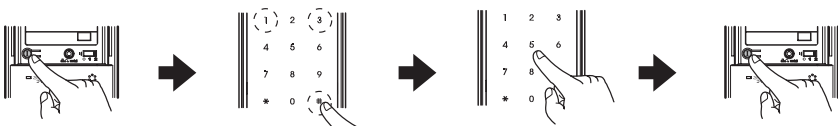

Pressione o botão de registro ①

Pressione as teclas #, 1 e 3

Insira a senha mestre (6 dígitos)

Pressione o botão de registro ①

4 - Configuração de modo de segurança (impressão digital + senha)

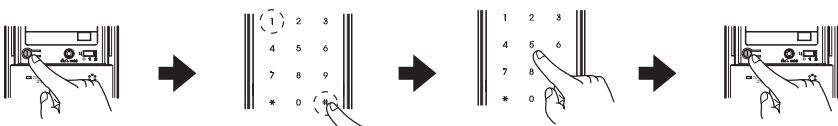

Pressione o botão de registro ①

Pressione as teclas #, 1 e 1

Insira a senha mestra (6 dígitos)

Pressione o botão de registro ①

INSTRUÇÕES SIMPLES

5 - Cadastramento de impressão digital

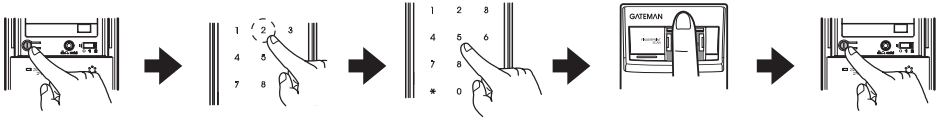

Pressione o botão de registro ①

Pressione a tecla 2

1 - Insira a senha mestre
2 - Pressione a tecla#

Passo o seu dedo (ID) 3 vezes pelo sensor de digitais para cadastrá-la

Pressione o botão de registro ①

6 - Cadastramento de impressão digital (modo de segurança)

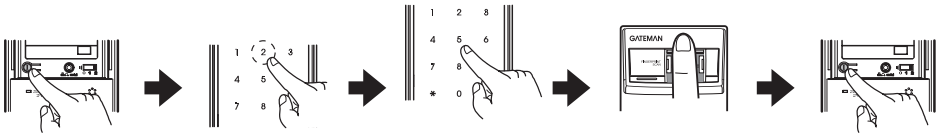

Pressione o botão de registro ①

Pressione a tecla 2

1 - Insira a senha mestre
2 - Pressione a tecla#
3 - Insira o número da impressão digital

Passo o seu dedo (ID) 3 vezes pelo sensor de digitais para cadastrá-la

Pressione o botão de registro ①

7 - Configurando o lado de abertura

O padrão de fábrica é de abertura a esquerda. Para alterar o lado de abertura a esquerda para direita:

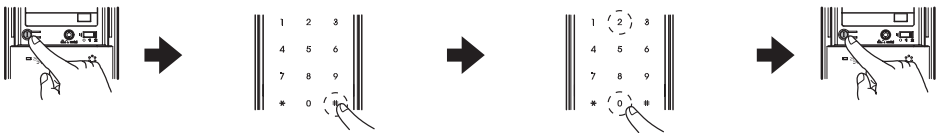

Pressione o botão de registro ①

Pressione a tecla #

Pressione a tecla 0, 2

Pressione o botão de registro ①

Para voltar para abertura a esquerda, repita o processo

⚠ Atenção:

- A Senha Mestre cadastrada pela fábrica é "1 2 3 4 5 6".
- Recomenda-se registrar a senha Mestre junto com a senha de Acesso, e guardá-las bem.

INSTRUÇÕES SIMPLES

8 - Trancando a porta por fora

- 1 - No modo de fechamento automático, a porta será fechada após 5 segundos pelo sensor de fechamento automático.
- 2 - No modo de fechamento manual, toque suavemente a parte frontal do teclado com a palma da sua mão para fechar a porta.

9 - Abrindo a porta por fora

- 1 - Passe o dedo com a impressão digital cadastrada pelo sensor de digitais.
- 2 - Toque suavemente a parte frontal do teclado com a palma da sua mão e tecla a senha cadastrada. Então, pressione o teclado suavemente com a palma da sua mão ou pressione a tecla * para finalizar.

10 - Trancando/abrindo a porta por dentro

- 1 - Gire a tranqueta de abertura/fechamento. A lingueta se abrirá e fechará em seguida.
- 2 - Se o modo de fechamento automático estiver ativo, a fechadura será trancada automaticamente assim que for fechada a porta.



11 - Configuração do modo automático manual

Pressione o botão de configuração do modo automático/manual na parte traseira para manter o botão posicionado para cima. Pressione o botão de configuração do modo automático/manual na parte traseira para manter o botão posicionado para baixo.

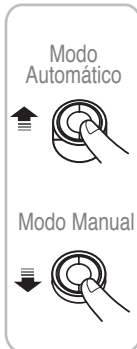

12 - Chave mecânica de emergência

Utilize a chave mecânica quando houver algum dos problemas listados abaixo para fechar ou abrir a porta

- Esquecer a Senha de Acesso
- Possíveis falhas eletrônicas

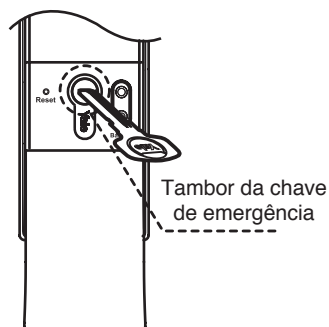
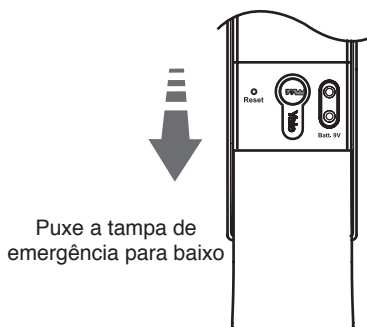

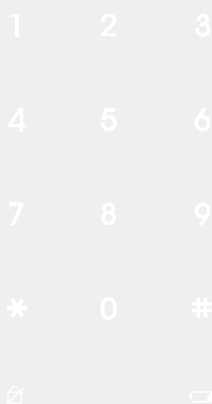

Instruções

Instruções

Identificação • Visão geral dos componentes

10

Como utilizar

Senha de acesso

Guia para impressão digital

Modo normal: utiliza impressão digital ou senha

Modo de segurança: utiliza impressão digital e senha

Remover impressão digital

Fechando a porta

Abrindo a porta por dentro

12

Configurações

Função anti violação • Configuração de volume

Função automático/manual • Mudar para modo impressão digital

Função voz/melodia • Configuração de idioma

Fechamento forçado

20

Função de segurança

Função alarme

Função de bloqueio automático • Senha falsa

26

Funções adicionais

Módulo de controle remoto

Controle remoto

27

Atendimento ao cliente

30

VISÃO GERAL DOS COMPONENTES

Componentes Básicos

Os componentes deste produto estão sujeitos a alteração para melhorias de desempenho e qualidade sem aviso prévio.

• Componentes Básicos

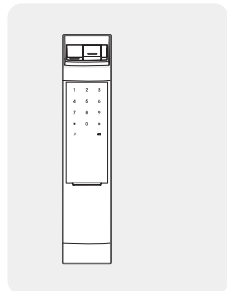

Frente
(Parte Frontal)

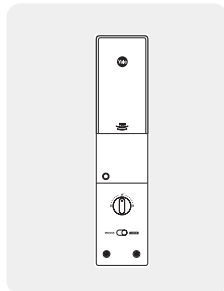

Verso
(Parte Principal)

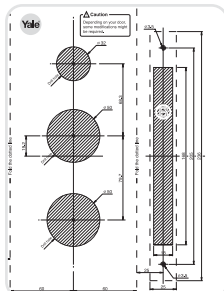

Gabarito
de instalação

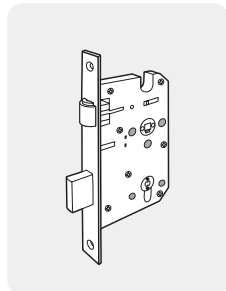

Fechadura

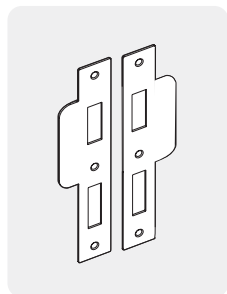

Contrastes
RH - Direita
LH - Esquerda

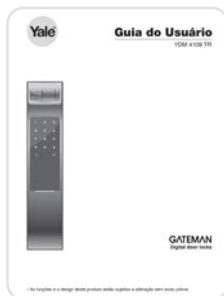

Guia do Usuário

- 4 Pilhas
- Chaves emergência
- Parafusos

• Opcionais

- Controle remoto
- Módulo de controle remoto

IDENTIFICAÇÃO

Frente Parte externa da porta

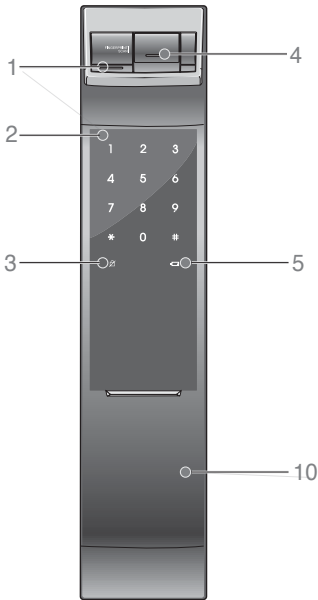

Puxe para baixo a Tampa de Emergência

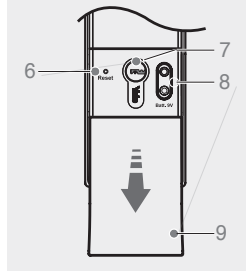

Bateria de Emergência de 9V (Opcional)

1	- Led de operação de impressão digital
2	- Teclado (12 teclas)
3	- Led de aviso para lingueta fora de posição
4	- Tampa do sensor de impressões digitais
5	- Led de troca de pilhas
6	- Botão <i>Reset</i>
7	- Cilindro de emergência
8	- Terminal de fornecimento para energia de emergência
9	- Tampa do compartimento dos sistemas de emergência

Verso Parte interna da porta

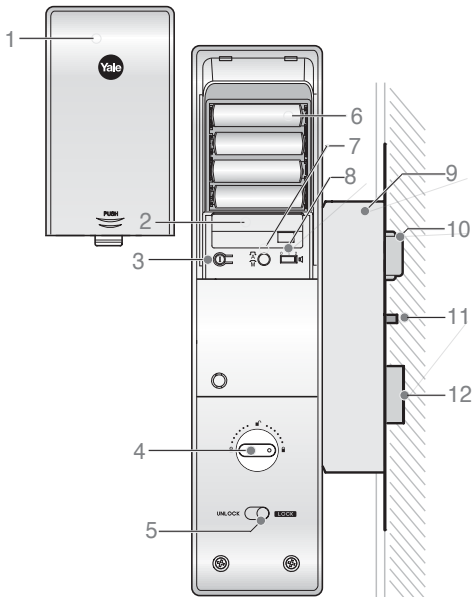







1	- Tampa do compartimento das pilhas
2	- Slot para módulo de controle remoto (opcional)
3	- Botão de registro ⓘ
4	- Tranqueta anti pânico
5	- Alavanca trava interna
6	- Pilhas alcalinas AA 1,5V
7	- Botão de fechamento automático/manual
8	- Chave de controle de volume
9	- Fechadura
10	- Trinco Rolete
11	- Sensor de fechamento automático
12	- Lingueta

COMO UTILIZAR

Para utilizar a senha Mestre

• Para cadastrar a senha Mestre

INSTRUÇÃO	EXECUÇÃO	DESCRIÇÃO
1 - Pressione o botão de Registro ⓘ		Abra a tampa das pilhas na parte traseira e pressione o botão de Registro ⓘ
2 - Pressione as teclas 1 e 2		Pressione as teclas 1 e 2 de acordo com o guia por voz.
3 - Insira a senha Mestre cadastrada		Tecele a senha Mestre cadastrada (6 dígitos) de acordo com o guia por voz. (A senha Mestre cadastrada pela fábrica é “1 2 3 4 5 6”)
4 - Pressione a tecla #		Pressione a tecla #
5 - Insira uma nova senha Mestre para cadastro		Insira uma nova senha Mestre (6 dígitos) para cadastrar, de acordo com o guia por voz.
6 - Pressione o botão de Registro ⓘ		Pressione o botão de Registro ⓘ novamente na parte traseira para completar o cadastro da senha Mestre.

Para utilizar a senha Mestre

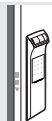







- A senha Mestre é necessária para cadastrar ou remover uma impressão digital.
- Caso você esqueça a senha Mestre, você não poderá cadastrar ou remover uma impressão digital

Observação



- A Senha Mestre cadastrada pela fábrica é “1 2 3 4 5 6”.
- Recomendamos registrar a senha Mestre junto com a senha de acesso, e guardá-las bem.

Para usar a senha Mestre As senhas escolhidas devem ter de 6 a 12 caracteres. [*] e [#] não são permitidos.

• Para cadastrar a senha de acesso

INSTRUÇÃO	EXECUÇÃO	DESCRIÇÃO
1 - Pressione o botão de Registro 		Abra a tampa das pilhas na parte traseira e pressione o botão de Registro  uma vez.
2 - Pressione as teclas 1 e 1 e cadastre a senha		Pressione as teclas 1 e 1 e, em seguida, a senha de acordo com o guia por voz (6 a 12 dígitos).
3 - Pressione o botão de Registro 		Pressione o botão de Registro  novamente na parte traseira para completar o cadastro de senha acesso.

• Para abrir a porta com senha de acesso

INSTRUÇÃO	EXECUÇÃO	DESCRIÇÃO
1 - Toque com a palma da mão		Toque suavemente na parte frontal do teclado com a palma da sua mão.
2 - Insira a senha		Insira a senha de acesso cadastrada no painel numérico exterior.
3 - Toque com a palma da mão		Toque suavemente na parte frontal do teclado com a palma da sua mão ou pressione a tecla [*] para finalizar

Observação

- Certifique-se de deixar a porta aberta durante o cadastro de uma senha, pois você pode fechá-la acidentalmente quando estiver tentando cadastrar ou mudar uma senha pela primeira vez.
- A senha cadastrada anteriormente será automaticamente apagada quando a nova senha for cadastrada.
- Quando for cadastrar uma senha, a senha registrada será mostrada no teclado (Teclado Inteligente) em ordem seqüencial e, então, desaparecerá.

COMO UTILIZAR

Impressão Digital

• Guia para impressões digitais (Para alterar os modos, favor conferir página 21)

- **Modo Normal:** Permite que você faça cadastros separados e abra a porta através da senha ou impressão digital cadastrada.
- **Modo de Segurança:** Permite que você faça cadastros e exclusões separadamente, abrindo a porta somente quando a impressão digital e seu respectivo número conferirem.

Operações repetidas

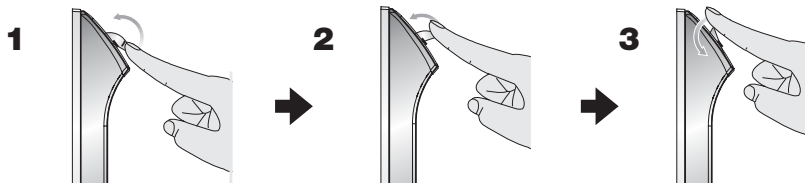

1 Pressione e levante a barra guia na tampa do sensor de impressões digitais.

2 Você verá a tampa do sensor de impressões digitais se levantar e começar a se abrir.

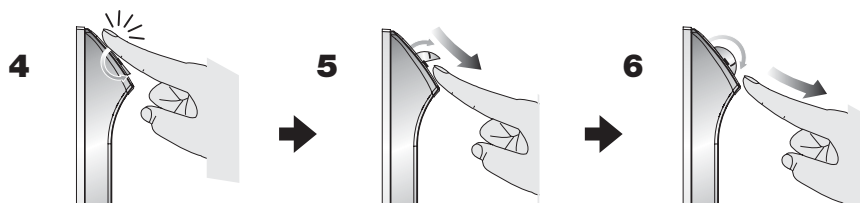

4 Quando a tampa estiver totalmente aberta, o led se acenderá.

5 Comece passando a sua digital pelo sensor.

6 Complete o registro de sua impressão digital.

Observação

- Você pode cadastrar até 20 impressões digitais. (Isso vale para o modo Normal e de Segurança)
- *Note que você talvez não possa registrar 20 impressões digitais dependendo do status das digitais cadastradas anteriormente.
- Os módulos de escaneamento de digitais não reconhecem impressões úmidas ou com materiais estranhos, isso faz com que o alarme dispare.
- Certifique-se de cadastrar uma senha caso você não consiga cadastrar uma impressão digital.
- Certifique-se de deixar a porta aberta quando for cadastrar uma senha, pois você pode acidentalmente fechar a porta enquanto estiver tentando cadastrar ou alterar uma senha pela primeira vez.
- Se houver algum erro durante o cadastro, o processo volta ao começo (colocar impressão digital).
- Se mais nenhuma informação for inserida dentro de 20 segundos após o cadastro de pelo menos uma impressão digital, o cadastro estará completo.
- Impressões digitais duplicadas podem ser cadastradas. A mesma digital pode ser registrada repetidamente.

Modo normal: Utiliza impressão digital ou senha

Permite que você faça cadastros separados e abra a porta através da senha ou impressão digital cadastrada.

• Para cadastrar a impressão digital

INSTRUÇÃO	EXECUÇÃO	DESCRIÇÃO
1 - Pressione o botão de Registro		Abra a tampa das pilhas na parte traseira e pressione o botão de Registro uma vez
2 - Pressione a tecla 2 - Insira a senha Mestre - Pressione a tecla #		Pressione a tecla 2 de acordo com o guia por voz. Insira a senha Mestre no teclado e, então, pressione a tecla #
3 - Cadastre a impressão digital 3 vezes		Depois que o led de operação estiver aceso, passe sua impressão digital 3 vezes pelo sensor de digitais, de acordo com o guia por voz.
4 - Pressione o botão de Registro		Pressione o botão de Registro mais uma vez para concluir o cadastro da impressão digital ou pressione a tecla # para continuar o processo de cadastro de digitais.

• Para abrir a porta com impressão digital

INSTRUÇÃO	EXECUÇÃO	DESCRIÇÃO
1 - Abra a tampa do sensor de digitais		Mantenha aberta a tampa do sensor de impressões digitais e espere acender led de operação.
2 - Posicione a impressão digital		Passe a impressão digital cadastrada pelo sensor de digitais na parte frontal.

Verifique se a porta se abre!











- Certifique-se de que a porta abre normalmente com a senha ou impressão digital cadastrada depois que o cadastramento for concluído.

COMO UTILIZAR



Modo de Segurança: utiliza impressão digital e senha

Permite que você faça cadastros e exclusões separadamente, abrindo a porta somente quando a impressão digital e seu respectivo número conferem.

• Para cadastrar a impressão digital

INSTRUÇÃO	EXECUÇÃO	DESCRIÇÃO
1 - Pressione o botão de Registro 		Abra a tampa do compartimento das pilhas na parte traseira e pressione o botão de Registro  uma vez
2 - Pressione a tecla 2 - Insira a senha Mestre - Pressione a tecla #		Pressione a tecla 2 de acordo com o guia por voz. Insira a senha Mestre no teclado e, então, pressione a tecla #
3 - Insira a senha da impressão digital		Insira o número da impressão digital com 4 dígitos para cadastrá-la
4 - Cadastre a impressão digital 3 vezes		Depois que o led de operação estiver aceso, passe sua digital 3 vezes pelo sensor de digitais, de acordo com o guia por voz.
5 - Pressione o botão de Registro 		Pressione o botão de Registro  mais uma vez para concluir o cadastro da impressão digital ou pressione a tecla # para continuar o processo de cadastro de digitais.







• Para abrir a porta com a impressão digital

INSTRUÇÃO	EXECUÇÃO	DESCRIÇÃO
1 - Toque com a palma da mão		Toque suavemente na parte frontal do teclado com a palma da sua mão.
2 - Insira o número da impressão digital		Insira o número da impressão digital cadastrada no teclado.
3 - Coloque a impressão digital		Passe a impressão digital cadastrada pelo sensor de digitais na parte frontal.









Remover impressão digital

Você pode deletar cada impressão digital separadamente apenas no modo de Segurança

• Para remover todas as impressões digitais

INSTRUÇÃO	EXECUÇÃO	DESCRIÇÃO
1 - Pressione o botão de Registro 		Abra a tampa das pilhas do compartimento na parte traseira e pressione o botão de Registro  uma vez
2 - Pressione a tecla 3 - Insira a senha Mestre		Pressione a tecla 3 de acordo com o guia por voz e, então, insira a Senha Mestre no teclado
3 - Pressione o botão de Registro 		Pressione o botão de Registro  mais uma vez para remover todas as impressões digitais

• Para remover as impressões digitais individualmente

INSTRUÇÃO	EXECUÇÃO	DESCRIÇÃO
1 - Pressione o botão de Registro 		Abra a tampa do compartimento das pilhas na parte traseira e pressione o botão de Registro  uma vez
2 - Pressione a tecla 4 - Insira a senha Mestre - Pressione a tecla #		Pressione a tecla 4 de acordo com o guia por voz. Insira a senha Mestre no teclado e, então, pressione a tecla #
3 - Insira a senha da impressão digital cadastrada		Insira no teclado o número da impressão digital a ser removida
4 - Pressione o botão de Registro 		Pressione o botão de Registro  mais uma vez para remover uma única impressão digital

COMO UTILIZAR

Abrindo a porta por dentro

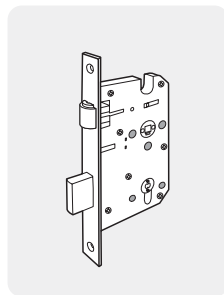
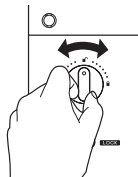

- Para abrir com a tranqueta anti pânico

Basta girar a tranqueta no sentido
"Abrir" que a porta estará livre
para passagem





Fechando a porta

• Para fechar a porta por fora

INSTRUÇÃO	EXECUÇÃO	DESCRIÇÃO
Status de fechamento automático		O sensor embutido de fechamento automático tranca a porta automaticamente 5 segundos após o fechamento da mesma.
Status de fechamento manual		Toque suavemente na parte frontal do teclado com a palma da sua mão para fechar a porta

• Para fechar a porta por dentro

INSTRUÇÃO	EXECUÇÃO	DESCRIÇÃO
Status de fechamento automático		O sensor embutido de fechamento automático tranca a porta automaticamente 5 segundos após o fechamento da mesma.
Status de fechamento manual		Gire a tranqueta no sentido Fechar para trancar a porta.

Observação

- Mesmo depois de trancada pela função de fechamento automático, confira novamente se a porta foi completamente fechada e trancada.

CONFIGURAÇÕES

Configuração de volume

Permite que você ajuste o volume dos diversos sons do produto.

• Configuração de volume

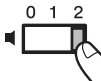
INSTRUÇÃO	EXECUÇÃO	DESCRIÇÃO
Para configurar o interruptor de volume		Os volumes dos sons de operação são ajustados de acordo com a configuração do interruptor de volume. (2: Alto / 1: Baixo / 0: Mudo)



Observação

• Mesmo que o som de operação esteja configurado como Mudo, os sons de alarme e erro continuarão sendo executados.

Função automático/manual

A configuração de fechamento automático tranca a porta 5 segundos após seu fechamento.









• Para configurar a função de fechamento automático/manual

INSTRUÇÃO	EXECUÇÃO	DESCRIÇÃO
Configuração de fechamento automático		Pressione o botão de configuração automático/manual mantendo posicionado para cima
Configuração de fechamento manual		Pressione o botão de configuração automático/manual mantendo para baixo

Alternar entre modo normal ou de segurança

A configuração de fábrica é o modo normal.

• Alteração do modo (normal ou segurança)

INSTRUÇÃO	EXECUÇÃO	DESCRIÇÃO
Pressione o botão de Registro  e a tecla #		Abra a tampa das pilhas na parte traseira e pressione o botão de Registro  uma vez e, em seguida, pressione a tecla #
<p>Modo de segurança</p> <p>Pressione a tecla 1 duas vezes - Insira a senha Mestre</p>		Pressione a tecla 1 duas vezes no teclado. Insira a senha cadastrada.
<p>Modo normal</p> <p>Pressione as teclas 1 e 3 - Insira a senha Mestre</p>		Pressione a tecla 1 e, em seguida, a tecla 3 no teclado. Insira a senha cadastrada.
Pressione o botão de Registro 		Pressione a tecla de Registro  novamente para finalizar o processo.

Observação







- Mesmo depois de ter sido trancada na função fechamento Automático, confira se a porta foi completamente fechada.
- Recomenda-se manter o número exclusivo da impressão digital (4 dígitos) numa lista separada, para o caso de remoção individual de impressão digital no modo de Segurança
- No modo de Segurança, a porta não deve ser aberta com senha (se o módulo de impressão digital estiver inoperante, você deverá utilizar a senha de Acesso).

CONFIGURAÇÕES

Funcionalidade de voz/melodia







Você pode ativar ou desativar o som que é emitido quando a porta é aberta e fechada.

• Configurando a funcionalidade de voz/melodia

INSTRUÇÃO	EXECUÇÃO	DESCRIÇÃO
1 - Pressione o botão de Registro  e a tecla #		Abra a tampa do compartimento das pilhas na parte traseira e pressione o botão de Registro  uma vez e, em seguida, pressione a tecla #
2 - Pressione a tecla 2 duas vezes no teclado		Pressione a tecla 2 duas vezes no teclado.
3 - Pressione o botão de Registro 		Pressione a tecla de Registro  novamente na parte traseira

Configuração do idioma Disponível em Inglês e Chinês



• Alterando o idioma

INSTRUÇÃO	EXECUÇÃO	DESCRIÇÃO
1 - Pressione o botão de Registro  e a tecla #		Abra a tampa das pilhas na parte traseira e pressione o botão de Registro  uma vez e, em seguida, pressione a tecla #
2 - Pressione a teclas 2 e 3 no teclado		Pressione a tecla 2 e 3 no teclado.
3 - Pressione o botão de Registro 		Pressione a tecla de Registro  novamente na parte traseira



Fechamento forçado

Através do fechamento forçado você pode bloquear temporariamente o acesso de todos os usuários cadastrados.

• Configuração de fechamento forçado por fora – Impressão Digital

INSTRUÇÃO	EXECUÇÃO	DESCRIÇÃO
1 - Coloque a impressão digital		Coloque a impressão digital cadastrada no sensor de impressões digitais quando o Led de operação estiver acesa.
2 - Segure a tecla # pressionada por 5 segundos		Segure a tecla # pressionada por 5 segundos (Um bipe é disparado três vezes)

• Configuração de fechamento forçado por fora – Senha

INSTRUÇÃO	EXECUÇÃO	DESCRIÇÃO
1 - Toque com a palma da mão		Toque suavemente no teclado da parte frontal com a palma da sua mão
2 - Insira a senha		Insira a senha cadastrada no teclado numérico exterior
3 - Segure a tecla # pressionada por 5 segundos.		Segure a tecla # pressionada por 5 segundos (Um bipe é disparado três vezes)

• Configuração de fechamento forçado por dentro

INSTRUÇÃO	EXECUÇÃO	DESCRIÇÃO
Ativar/desativar a tranca pelo lado de dentro.		Quando a porta é fechada, mova a tranca para a posição de travamento até que você veja um marcador vermelho

Observação

- Caso você tente abrir a portacom a tranqueta quando o fechamento forçado por fora está ativado, o alarme é disparado.
- Se o fechamento forçado por dentro estiver ativado, qualquer tentativa de abrir a porta por fora não funcionará, seja com impressão digital ou senha.
- Quando ativado o fechamento forçado por dentro/fora, ao acionar o teclado, os números serão exibidos coluna a coluna da esquerda para a direita duas vezes.

CONFIGURAÇÕES

Função alarme O som do alarme continua por 30 minutos ou até que ele seja desativado.

• Alarme de intrusão/violação

Intrusão: Se alguém tenta realizar uma invasão abrindo a porta quando ela estiver travada, o alarme será disparado.

Violação: Se a parte frontal for danificada por tentativa forçada de perfuração ou arrombamento, o alarme será disparado.

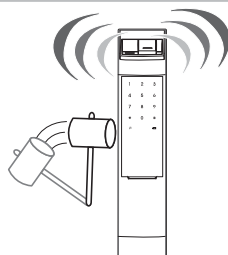

Desativando o alarme

- **Método 1** – Insira a senha cadastrada
- **Método 2** – Coloque a digital cadastrada
- **Método 3** – Pressione o botão interior por 5 segundos

Observação

- Se a porta for aberta quando o fechamento Automático não tiver sido operado corretamente, o alarme de intrusão pode disparar.
- Se o alarme for disparado por intrusão/violação, os números do teclado acenderão em sentido horário (esse status se repete por 30 minutos com alarme sonoro).

Função de bloqueio automático

No modo de bloqueio automático, com exceção dos botões da parte traseira, nenhum outro funcionará.

• Exibição do modo de bloqueio automático

Se uma senha ou impressão digital não cadastrados forem inseridos 5 vezes consecutivas, o modo de bloqueio automático é ativado, impedindo a abertura pela parte externa por 3 minutos.

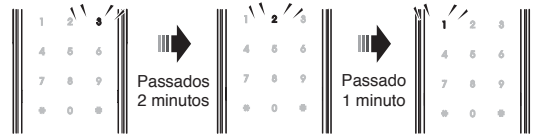

Desativando o bloqueio automático

- Método 1 – Pressione o botão ⓘ interior
- Método 2 – Gire a tranqueta interior

Começa o fechamento por 3 minutos.
O número 3 se acende.

2 minutos restantes.
O número 2 se acende.

1 minuto restante.
O número 1 se acende.

Senha falsa

Esta é a função mais eficaz quando você está preocupado sobre a exposição acidental de sua senha se estiver acompanhado, ou em situações similares.

• Abrindo a porta com senha falsa

INSTRUÇÃO	EXECUÇÃO	DESCRIÇÃO
1 - Toque com a palma da mão		Toque suavemente no teclado da parte frontal com a palma da sua mão
2 - Insira o código PIN falso e a senha		Método 1 - Insira uma sequência aleatória de números seguido pela senha verdadeira Método 2 - Insira a senha verdadeira seguido por uma sequência aleatória de números
3 - Toque com a palma da mão		Toque suavemente no teclado com a palma da sua mão ou pressione a tecla * para encerrar.

Observação

- O modo de Bloqueio Automático não afetará o modo de alarme e é mantido mesmo depois que o produto é reiniciado (reset).
- Quando o modo de Bloqueio Automático estiver ativado, o modo de Senha Falsa não funcionará até próxima verificação normal (verificação de impressão digital, senha normal, abrir a porta por dentro). Nesse caso, abra a porta com sua senha correta.

FUNÇÕES DE SEGURANÇA

Chave mecânica de emergência

• Utilização da chave mecânica de emergência

- Utilize a chave mecânica de emergência quando houver algum dos problemas listados abaixo para abrir ou fechar a porta:
 - Não se lembrar da senha de Acesso
 - Mal funcionamento eletrônico

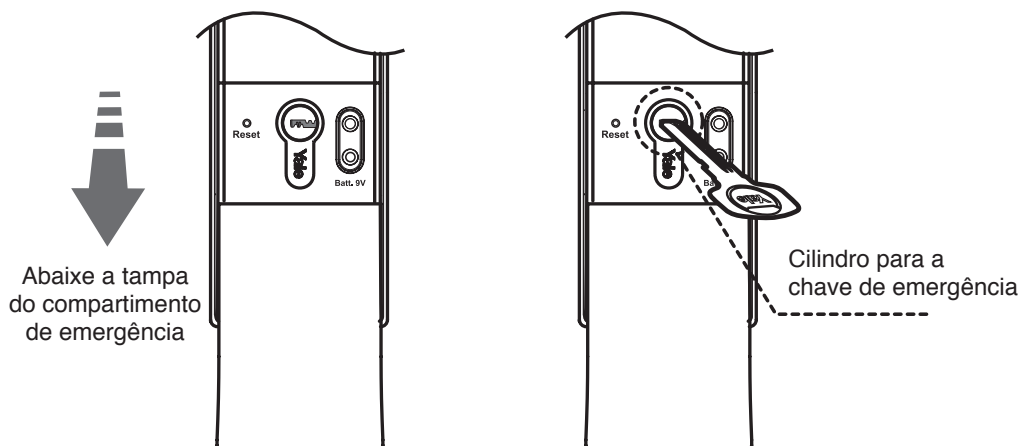

Observação

- Mantenha a Chave Mecânica de Emergência em local seguro.
- Sem essa chave você não poderá obter serviço gratuito de assistência técnica, mesmo durante o período de garantia.

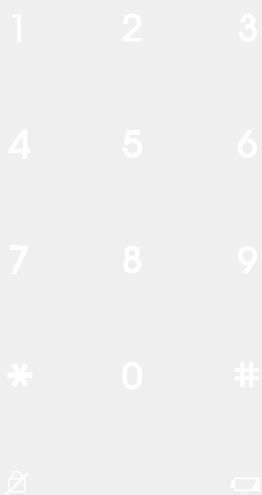

Funções Adicionais

Opções

28

Módulo controle remoto

Controle remoto

Atendimento ao Cliente

30

Suprimento emergencial de energia

Solicitações ao departamento de atendimento ao cliente em caso de falhas

OPÇÕES

Módulo controle remoto

Adquira o módulo receptor de controle remoto e instale-o.

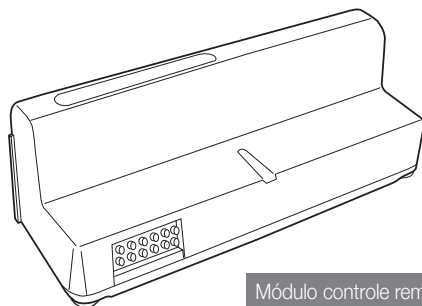

Módulo controle remoto

• Instalando o módulo receptor controle remoto

1 - Remova as pilhas

Abra a tampa do compartimento das pilhas na parte traseira e retire todas as pilhas.

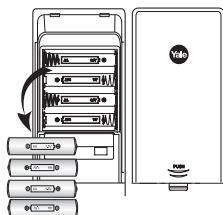

2 - Instale o módulo receptor controle remoto

Conecte o módulo ao conector.

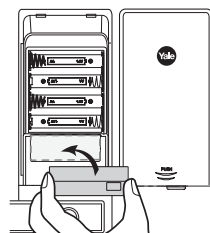

3 - Insira as pilhas

Insira todas as pilhas conferindo os pólos positivos e negativos.

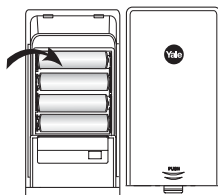

4 - Confirme a instalação

Se você ouvir um som de confirmação, o módulo receptor foi instalado corretamente. Re-coloque as pilhas e tampe o compartimento.

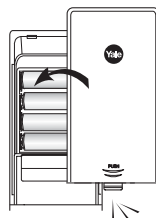









Observação

- O status da operação só pode ser examinado através do controle remoto.







Controle remoto

Foi aplicado não somente o método FSK como também um algoritmo de criptografia sem fio.

• Cadastrando o transmissor de controle remoto

INSTRUÇÃO	EXECUÇÃO	DESCRIÇÃO
1 - Pressione o botão de Registro  e a tecla #		Abra a tampa do compartimento das pilhas na parte traseira e pressione o botão de Registro  uma vez e, em seguida, pressione a tecla #
2 - Pressione as teclas 0 e 5 no teclado		Pressione as teclas 0 e, em seguida, 5 no teclado.
3 - Cadastre o transmissor de controle remoto		Pressione o botão SET do transmissor.
4 - Pressione o botão de Registro 		Pressione a tecla de Registro  novamente na parte traseira para concluir o procedimento.

• Desativando o transmissor de controle remoto

INSTRUÇÃO	EXECUÇÃO	DESCRIÇÃO
1 - Pressione o botão de Registro  e a tecla #		Abra a tampa das pilhas na parte traseira e pressione o botão de Registro  uma vez e, em seguida, pressione a tecla #
2 - Pressione as teclas 7 e 5 no teclado		Pressione as teclas 7 e, em seguida, 5 no teclado.
3 - Pressione o botão de Registro 		Pressione a tecla de Registro  novamente na parte traseira para concluir o procedimento.

Observação





- O algoritmo de criptografia sem fio utiliza tecnologia de identificação flutuante, através da qual a senha é alterada automaticamente a cada vez que o controle remoto é utilizado.

ATENDIMENTO AO CLIENTE

Suprimento emergencial de energia em caso de pilhas descarregadas

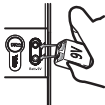
Você pode destravar a fechadura e abrir a porta conectando uma bateria de 9V (opcional).

• Fornecimento emergencial de energia

INSTRUÇÃO	EXECUÇÃO	DESCRIÇÃO
1 - Conecte a bateria de 9V		Tire a tampa do compartimento de emergência. Mantenha a bateria de 9 V em contato com o conector de suprimento emergencial de energia.
2 - Toque com a palma da mão		Toque o teclado suavemente com a palma da sua mão.
3 - Insira a senha		Tecele cada número da sua senha de Acesso.
4 - Pressione a tecla *		Pressione a tecla * novamente. (Após a utilização, você pode retirar a bateria de 9V)

• Trocando as pilhas

1 - Insira as pilhas

O produto utiliza 4 pilhas alcalinas AA de 1,5V. Elas duram por até 1 ano em média com utilização de 10 vezes por dia. (Recomenda-se que os usuários utilizem pilhas alcalinas de qualidade garantida)



2 - Alarme de pilhas fracas

Você deve substituir as 4 pilhas nos seguintes casos:
O Led de Pilha Fraca está acesa na parte frontal
O Led de Pilha Fraca pisca em vermelho na parte traseira
O som de alarme de falta de energia dispara (um alerta de atenção iniciado com um som)
O guia por voz diz “Por favor, substitua as pilhas”

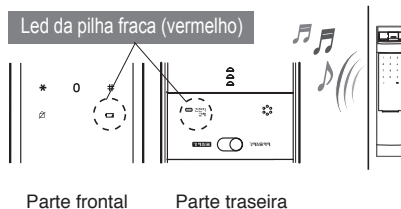

Observação

• A duração da pilha varia de acordo com a temperatura, umidade, quantidade de uso e também da qualidade da pilha.

A ASSA ABLOY Brasil, assegura ao comprador deste produto a garantia contra qualquer defeito de fabricação por um período de 1 (um) ano, contando a partir da data de emissão da nota fiscal de venda.

Extinção da Garantia:

Esta garantia será considerada sem efeito quando;

- Do decurso normal do prazo de sua validade;
- Forem verificados sinais de violação das características originais do produto ou montagem fora do padrão recomendado pelo fabricante;
- Em decorrência do mau uso do produto, ligação fora das especificações técnicas, acidentes mecânicos, fogo e danos causados por agentes da natureza.

Nota: Nossos produtos encontram-se em constante desenvolvimento. No entanto as ilustrações, dados, descrições e informações técnicas constantes neste manual, estão de acordo com a aprovação técnica quando de sua impressão. A ASSA ABLOY Brasil, reserva-se direito de alterar qualquer modelo de seus produtos ou importações sem aviso prévio. Caso haja dúvidas quanto aos recursos de segurança aplicáveis em sua residência ou empresa, consulte uma autorizada La Fonte.

Em caso de dúvidas sobre o produto favor nos consultar.

Fabricado por ASSA ABLOY Coreia

Importado e distribuído por ASSA ABLOY Brasil Sistemas de Segurança Ltda.

Rua Augusto Ferreira de Moraes, 618 - CEP 04763-001 - São Paulo - SP - Brasil

CNPJ: 01.211.626/0001-00 | Inscr. Est.: 114.653.439.119

SAC: 0800 77 22 000 | Tel.: (11) 5693-4700 | Fax: (11) 5693-4849

falecom@assaabloy.com.br | www.assaabloy.com.br



Produzido na china sob licença e especificação ASSA ABLOY.
Importado e distribuído por ASSA ABLOY Brasil Sistemas de Segurança Ltda.
Rua Augusto Ferreira de Moraes, 618 - CEP 04763-001 - São Paulo - SP - Brasil
CNPJ: 01.211.626/0001-00 | Inscr. Est.: 114.653.439.119
SAC: 0800 77 22 000 | Tel.: (11) 5693-4700 | Fax: (11) 5693-4849
falecom@assaabloy.com.br | www.assaabloy.com.br